

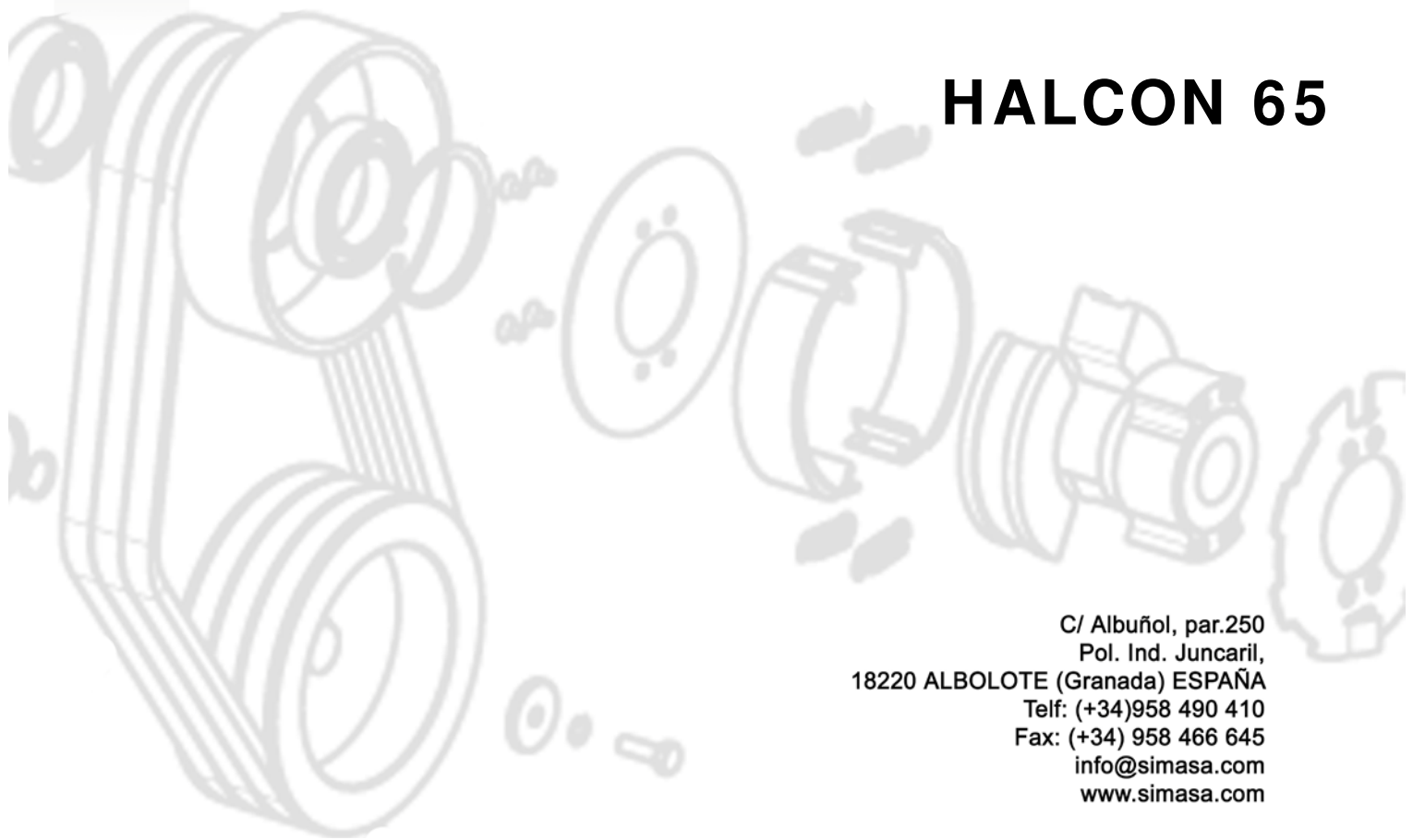

# simasa

DE GEBRAUCHSANWEISUNG

## HALCON 65



C/ Albuñol, par.250  
Pol. Ind. Juncaril,  
18220 ALBOLOTE (Granada) ESPAÑA  
Telf: (+34)958 490 410  
Fax: (+34) 958 466 645  
info@simasa.com  
www.simasa.com



## I N H A L T S V E R Z E I C H N I S

<b>1. EINLEITUNG.....</b>	<b>4</b>
<b>2. MASCHINENBESCHREIBUNG .....</b>	<b>4</b>
2.1 PIKTOGRAMME .....	4
2.2 TRANSPORT .....	5
<b>3. MONTAGE ANLEITUNG .....</b>	<b>5</b>
3.1 MASCHINE MIT BENZINMOTOR.....	5
3.2 MASCHINEN MIT WECHSELSTROMMOTOR.....	5
3.3 MASCHINEN MIT DREHSTROMMOTOR.....	5
<b>4. AUFSTELLEN UND BEDIENEN DER MASCHINE.....</b>	<b>6</b>
4.1 INBETRIEBNAHME. STARTEN UND ANHALTEN DER MASCHINE MIT BENZINMOTOR .....	6
4.2 INBETRIEBNAHME. STARTEN UND ANHALTEN DER MASCHINE MIT ELEKTRISCHEN MOTOR.....	6
4.3 EINSTELLUNG DER GLÄTTFLÜGEL .....	6
4.4 GLÄTTEN.....	6
4.5 SICHERHEITSMASSNAHMEN.....	7
<b>5. INSTANDHALTUNG.....</b>	<b>7</b>
5.1 ANTRIEBSRIEMEN ERSETZEN .....	8
5.2 GLÄTTFLÜGEL ERSETZEN .....	8
<b>6. FEHLER- UND STÖRUNGSBEHEBUNGEN.....</b>	<b>9</b>
<b>7. TECHNISCHE DATEN.....</b>	<b>10</b>
<b>8. ELEKTRISCHE SCHALTPLÄNE .....</b>	<b>10</b>
<b>9. GARANTIE.....</b>	<b>13</b>
<b>10. ERSATZTEILE .....</b>	<b>13</b>
<b>11. UMWELTSCHUTZ.....</b>	<b>13</b>
<b>12. ERKLÄRUNG ÜBER LÄRM.....</b>	<b>13</b>
<b>13. ERKLÄRUNG ÜBER MECHANISCHE VIBRATIONEN.....</b>	<b>13</b>
<b>GARANTIZERTIFIKAT.....</b>	<b>15</b>
<b>GARANTIZERTIFIKAT.....</b>	<b>16</b>

## 1. EINLEITUNG.

**Achtung:** Lesen und verstehen Sie diese Gebrauchsanweisung bevor Sie mit der Verwendung der Maschine beginnen.

SIMA S.A. bedankt sich herzlich bei Ihnen für Ihren entgegen gebrachten Vertrauen durch den Kauf der Betonglättmaschine HALCON

Diese Bedienungsanleitung mit der beiliegenden Kurzanleitung, enthält Anweisungen für die Inbetriebnahme, die Nutzung, die Instandhaltung und falls notwendig, die Reparatur der Trencher. Die Aspekte, welche die Sicherheit und Gesundheit der Benutzer der Maschine während der Ausführung beeinflussen können, werden ebenfalls erwähnt. Falls Sie, die hier erwähnten Anweisungen befolgen und anwenden, wird man ein richtiges Funktionieren und eine einfache Instandhaltung erhalten.

Daher ist die Lektüre dieser Bedienungsanleitung für alle, die für die Nutzung, Instandhaltung oder Reparatur dieser Maschine verantwortlich sein werden, obligatorisch.

**Wir empfehlen Ihnen die Bedienungsanleitung stets an einem leicht zugänglichen Ort aufzubewahren.**

## 2. MASCHINENBESCHREIBUNG

SIMA Betonglättmaschinen sind leistungsstarke Glätter zur Endbearbeitung von Beton-, Asphalt- und Estrichflächen. Eine ausgeglichene, leicht zu führende Konstruktion ermöglicht gehendes Arbeiten mit hohem Bedienkomfort auch bei Einsätze von längeren Zeiträumen.

Die Halcon 65 ist eine robuste Betonglättungsmaschine von geringem Gewicht und für kleine Flächen geeignet. Die exakte Führung der Maschine an Wand- und Randbereichen verdanken wir dem drehbarem Schutzring (Randglätter). Dadurch wird hier aufwändige Ränder sicher in kürzester Zeit besser und schneller überwältigt.

- Máquina especial para pequeñas superficies, tanto en fratasado como en orillado, gracias al aro protector de palas el cual nos permite acercarnos al máximo hasta la pared, sin que las palas tropiecen en esta.
- Permite fratar a través de puertas.
- El modelo HALCON 60 esta diseñada y fabricada para alisar y acabar superficies horizontales de hormigón mediante el movimiento rotatorio de cuatro palas rectangulares de acero tratado antidesgaste. El movimiento se transmite a través de un reductor accionado por un motor de gasolina o eléctrico, según versiones, y el avance sobre la superficie a tratar es manual controlado por un solo operario.
- La transmisión para generar el movimiento del rotor se realiza mediante embrague y correa flexible, esta transmisión esta protegida por un resguardo que impide el acceso a los elementos en movimiento.
- El modelo HALCON 60 esta diseñado para poder montar palas de acabado cuando se necesita un acabado final, así como plato talocha para la preparación inicial de la superficie a trabajar este se monta sobre las palas de preparación cómodamente sin dificultad.
- El chasis esta previsto de un asidero para posibilidad el traslado junto con el manillar por dos operarios.
- Ein Sicherheitsschalter am Führunggriff bietet dem Benutzer die notwendige Sicherheit.
- Für einen einfachen Transport ist der Führunggriff klappbar und einen Transporthaken verfügbar

**Jede andere Nutzung, welcher der Maschine gegeben werden kann, wird als ungeeignet und gefährlich betrachtet und ist somit komplet verboten.**

### 2.1 PIKTOGRAMME

Die Piktogramme auf der Maschine enthalten, haben folgende Bedeutung:



**GEBRAUCHSANWEISUNG LESEN!**



**ES IST OBLIGATORISCH SCHUTZAUSRÜSTUNG ZU BENUTZEN!**

**(HELM, SCHUTZBRILLE UND GEHÖRSCHUTZ)**



**ES IST OBLIGATORISCH HANDSCHUHE ZU BENUTZEN!**



**ES IST OBLIGATORISCH SICHERHEITSSCHUHE ZU TRAGEN!**

## 2.2 TRANSPORT

Für einen sicheren Transport diese Anweisungen folgen:

Die Maschine wird in unserer Fabrik verpackt und um einen einfachen Transport zu ermöglichen auf ein **Pallet** geliefert. Die Maschine kann mit einem kleinen Hebelkrahnen oder ähnlicher Hilfe transportiert werden. Gewicht und Dimensionen (siehe technische Daten dieses Handbuchs) ermöglichen den Gebrauch von leichten Fahrzeugen.

Für den Transport von grösseren Distanzen mit Einsatz von Transportfahrzeugen, Kränen oder anderen Transportmitteln muss die Sicherheit der Maschine gewährleistet sein.

Beim Anheben der Maschine mit Kran oder Hebezeuge müssen normalisierte Ketten, Schlingen oder Kabel benutzt werden. Unbedingt auf Gewicht der Maschine und Tragfähigkeit der Transportmittel achten.

**ACHTUNG:** Entfernen Sie sich aus Gefahrenzonen und vermeiden Sie jegliche Risiken bzgl. der Ladung, Befestigung, Entladung, etc. Prüfen Sie Seile, Ketten und Kabel. Gehen Sie äusserst vorsichtig vor.

**WICHTIG:** Während des Transports der Maschine darf diese weder umgedreht, noch auf die Seite gelegt werden. Die Maschine muss sich auf ihrer Basis stützen.

## 3. MONTAGE ANLEITUNG

Beim Öffnen der Verpackung werden Sie die Maschine mit zusammengeklappter Lenkstange, die Gebrauchsanweisung und den Garantiezertifikat finden. Bei den Maschinenmodellen mit Benzinmotor werden Sie zusätzlich die motoreigene Gebrauchsanweisungen finden.

Die Betonglättmaschinen werden mit Glättflügel und Glättteller geliefert.

Zur Montage der Maschine muss die Lenkstange auseinander geklappt werden und in Arbeitsstellung legen damit den Drehmechanismus der Lenkstange blockiert wird.

Um den Glättteller zu montieren, die Maschine zunächst auf einer horizontalen Oberfläche aufstellen und die Glättflügel anbringen. Darauf achten, dass die vier Tragarme in den Zwischenräumen der Schleppenelemente der Glättflügel angebracht sind. Die Maschine in Betrieb nehmen, die Glättflügel verbleiben automatisch in korrekter Position.

### 3.1 MASCHINE MIT BENZINMOTOR

Die Betonglättmaschinen mit Benzinmotor werden mit Motoröl aber ohne Kraftstoff geliefert.

**Beachten Sie jederzeit die motoreigenen Betriebsanleitungen.**

Um den Motor mit Benzin aufzufüllen, verwenden Sie einen Filter oder ähnliches Werkzeug, um das Verschütten von Benzin oder Benzinspritzer, welche gefährlich sein könnten, zu vermeiden.

Bevor Sie die Maschine starten, stellen Sie die Maschine auf ebener Fläche auf und prüfen Sie den Ölstand, wenn notwendig mit vom Hersteller empfohlenen Motorenöl auffüllen. (Motor zuvor ausschalten)

### 3.2 MASCHINEN MIT WECHSELSTROMMOTOR.

Diese Modelle werden mit Wechselstrommotor zu 230V und mit Stromschalter geliefert. Das Verlängerungskabel sollte über einen minimalen Querschnitt von  $4 \times 2,5 \text{ mm}^2$  und eine Länge von 25 Metern verfügen. Für grössere Abstände sollte das Kabel über einen Querschnitt von  $4 \times 4 \text{ mm}^2$  verfügen. An einem Ende des Kabels wird der Verlängerer angebracht und am anderen Ende eine normalisierte Steckervorrichtung kompatibel mit dem Ausgang der elektrischen Baustromkasten.

**Modelle mit Wechselstrommotor werden für das Arbeiten mit einer Spannung von 230Volt ausgerichtet.**

### 3.3 MASCHINEN MIT DREHSTROMMOTOR.

Diese Modelle werden mit Drehstrommotor zu 230/400V und mit Stromschalter geliefert. Das Verlängerungskabel sollte über einen minimalen Querschnitt von  $4 \times 2,5 \text{ mm}^2$  und eine Länge von 25 Metern verfügen. Für grössere Abstände sollte das Kabel über einen Querschnitt von  $4 \times 4 \text{ mm}^2$  verfügen. An einem Ende des Kabels wird der Verlängerer angebracht und am anderen Ende eine normalisierte Steckervorrichtung kompatibel mit dem Ausgang der elektrischen Baustromkasten.

**Modelle mit Drehstrommotoren werden für das Arbeiten mit einer Spannung von 400Volt ausgerichtet.** Sollten Sie mit einer Netzspannung von 230V arbeiten, ändern Sie die Stellung der Plättchen des Anschlusskastens (Siehe Abbildung:

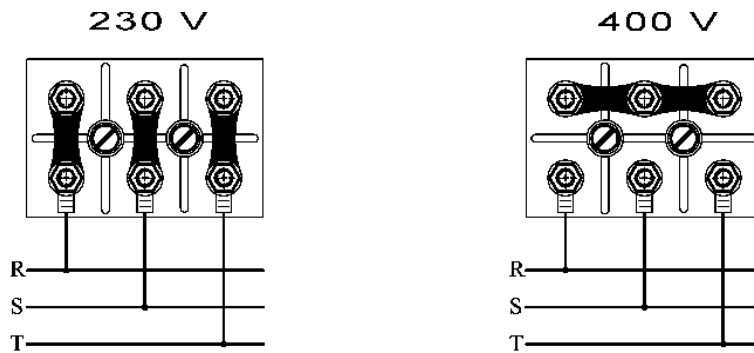

## 4. AUFSTELLEN UND BEDIENEN DER MASCHINE.

**ACHTUNG:** Folgen Sie die Sicherheitsvorschriften und erfüllen Sie die Normen zur Vorbeugung von Arbeitsrisiken.

Beachten Sie auch die Sicherheitsvorschriften des Motorherstellers (separate Gebrauchsanweisung)

### 4.1 INBETRIEBNAHME. STARTEN UND ANHALTEN DER MASCHINE MIT BENZINMOTOR

• Rasten Sie den Sicherheitshebel ein **M, Fig.3**, indem Sie ihn zum Lenker hin drücken und den Blockierungsknopf betätigen. **Während des Startvorgangs muss der Hebel in dieser Position verbleiben.**

- Überprüfen Sie den Ölstand des Motors. Wenn dieser zu niedrig ist springt der Motor nicht an.
- Öffnen Sie das Benzinventil des Motors.
- Schliessen Sie die Luftklappe. (Dies ist nicht nötig wenn der Motor warm oder die Temperatur hoch ist.)
- Bringen Sie den Gashebel **A, Fig. 3** in Ausgangsposition leichter Beschleunigung.
- Bringen Sie den Wechselschalter in Position **ON**.
- Starten Sie den Motor, indem Sie den Hebel des Rückklaufanlassers betätigen.
- Lassen Sie den Motor bei niedrigen Umdrehungen warmlaufen und öffnen Sie die Luftklappe.

Die Maschine ist nun betriebsbereit.

Um den Motor zu stoppen, rasten Sie den Sicherheitshebel **M, Fig. 3** aus, indem Sie ihn erneut gegen den Lenker drücken ohne den Blockierungsknopf zu betätigen. Beim Lösen des Hebels schaltet der Motor ab. Bringen Sie den Wechselschalter in Position **OFF** und **schliessen Sie das Benzinventil.**

**Für weitere Information bezüglich des Motors, ziehen Sie bitte die motoreigenen Bedienungsanleitungen hinzu.**

### 4.2 INBETRIEBNAHME. STARTEN UND ANHALTEN DER MASCHINE MIT ELEKTRISCHEN MOTOR

**Für Elektromotorausführungen** müssen Sie das Anschlusskabel an den Stromschalter anschliessen. Starten Sie den Motor, indem Sie **den grünen Knopf drücken. A, Fig. 4.**

Um die Maschine anzuhalten, drücken Sie den **roten Knopf. B. Fig. 4.**

Darauf achten, dass die Glättflügel sich im Uhrzeigersinn drehen. Sollte dies nicht der Fall sein muss die Position der Drähte des Verlängerungskabels geändert werden, tauschen Sie Phasendrähte des Steckersockels oder des Steckerstiftes des anderen Endes untereinander aus.

**Diese Betonglättmaschinen dürfen nicht bei Regen benutzt werden. ARBEITEN SIE IMMER AN GUT BELEUCHTETEN ARBEITSPLÄTZEN.**

### 4.3 EINSTELLUNG DER GLÄTTFLÜGEL

Die Bodenglättmaschinen von SIMA verfügen über einen Mechanismus der die Winkel der Glättflügel reguliert, um sich in jedem Moment an die zu behandelnde Oberfläche anzupassen. Dieser Mechanismus befindet sich am Ende des Führungsgriffes (V, Fig.5). Je nach Drehrichtung erzielen Sie mehr oder weniger Neigung der Glättflügel.

### 4.4 GLÄTTEN

Wir empfehlen Ihnen verschiedene Glättflügel bezüglich der verschiedenen Arbeiten wie Aufbereitung oder Fertigbearbeitung der Flächen zu benutzen.

Für die Durchführung der Arbeit beachten Sie bitte folgendes:

**Für Benzinmotorausführungen gilt folgendes: Nachdem der Motor angelassen wurde,)**, greifen Sie zum Lenker, betätigen Sie den Sicherheitshebel **M, Fig.3** bis diese entriegelt ist. Anschliessend und **ohne den Sicherheitshebel loszulassen**, wird der Motor langsam durch betätigen des Gashebels (**A, Fig.3**) beschleunigt. Die Glättflügel beginnen sich zu drehen wenn eine bestimmte Beschleunigung erreicht wurde und die vorhergesehe Arbeit kann beginnen.

Die angemessene Beschleunigung ist generell bei maximaler Drehzahl und somit werden optimale Bedingungen für das Kupplungsgetriebe geschaffen. Zur gleichen Zeit wie die Maschine vorläuft, muss der Operateur das Regulierungshandrad (**V, Abb. 5**) betätigen, um die angemessene Neigung der Glättflügel in jedem Moment zu erzielen.

**ACHTUNG:** Der Sicherheitshebel, (auch Abstellhebel genannt) ist ein wichtiges Sicherheitselement, das beim Loslassen durch Kontrollverlust oder Vernachlässigung des Operateurs, den Motor automatisch stoppt. Aus diesem Grund sollten Sie darauf achten, dass der Hebel, nachdem er ausgerastet wurde, immer vom Operateur während des normalen Arbeitsprozesses zum Lenker hin gedrückt werden muss.

Sollte sich aus irgendeinem Grund die Betonoberfläche zu schnell erhärten, so muss diese befeuchtet werden, um die Arbeit unter optimalen Bedingungen fortzusetzen.

**Für Maschinen mit Elektromotor gilt dies: Nachdem der Motor angelassen wurde**, wird der Lenker vom Operateur gegriffen, gleichzeitig wird der Sicherheitshebel betätigt wird bis sich die Bewegung auf die Glättflügel überträgt. Ohne den Hebel loszulassen kann der Arbeitsprozess begonnen werden. Um die angemessene Neigung der Glättflügel zu erzielen, muss der Operateur das Regulierungshandrad (**V, Abb. 5**) betätigen.

**Sollte sich aus irgendeinem Grund die Betonoberfläche zu schnell erhärten, so muss diese befeuchtet werden, um die Arbeit unter optimalen Bedingungen fortzusetzen.**

#### 4.5 SICHERHEITSMASSNAHMEN

- Wenn Sie zum ersten Mal mit der Maschine arbeiten, sollten Sie die Sicherheitsvorkehrungen sehr genau beachten, bis Sie die nötige Erfahrung im Umgang mit der Maschine gegeben sind und Reaktionen der Maschine klar bekannt sind.
- Bevor Sie die Maschine starten, sollten Sie die Bedienungsanleitungen aufmerksam durchlesen und überprüfen Sie die korrekte Durchführung der Sicherheitsvorkehrungen.
- Bei Benzinmotor-Modelle versichern Sie sich, dass der Gashebel sich in Ausgangsposition befindet, um violente Anfangsbeschleunigungen, die zu Schäden oder Verletzungen des Arbeiters führen können, zu vermeiden
- Bevor Sie die Maschine benutzen überzeugen Sie sich vom perfekten technischen Zustand der Maschine.
- Die Maschine darf niemals in Betrieb gesetzt werden wenn die zugehörigen Schutzelemente nicht montiert sind.
- Wir empfehlen Ihnen das Tragen von Sicherheitselementen wie Lärmschutz, Augenschutz etc.
- Achten Sie darauf, dass die zu bearbeitende Oberfläche frei von hinderlichen Gegenständen wie Stahlstangen oder ähnlichem, ist.
- Benutzen Sie individuelle Schutzkleidung entsprechend der auszuführenden Arbeit.
- Unbeteiligte Personen sollten sich während der Arbeit fernhalten.
- Überprüfen Sie ihre Arbeitskleidung. Diese sollte frei von Elementen sein, die sich möglicherweise mit der Teilen der Maschine verfangen könnten.
- Wenn Sie die Maschine bewegen oder transportieren, so sollte der Motor immer ausgeschaltet sein.
- Für das Arbeiten mit Maschinen mit Benzinmotoren sollten die Arbeitsplätze immer gut belüftet sein, da der Motor Gase ausströmt, die giftig sein könnten.
- Vermeiden Sie den Kontakt mit dem Auspuff während die Maschine läuft. Dies kann zu Verbrennungen führen. Warten Sie immer ein paar Minuten bis der Auspuff abgekühlt ist.
- Beachten Sie auch die Sicherheitsvorschriften des Herstellers Motors (Für Maschinen mit Benzinmotor)

**SIMA, S.A. macht sich nicht Verantwortlich für die Folgen, die durch unsachgemässige Verwendung dieser Betonglättmaschine entstehen könnten.**

#### 5. INSTANDHALTUNG.

Die Wartungsarbeiten sollten bevorzuglich von Personal ausgeführt werden, das mit dem Umgang der Maschine vertraut ist.

- Jeglicher Eingriff sollte bei ausgeschalteter Maschine durchgeführt werden und in Falle von Maschinen mit Benzinmotor mit ausgesteckten Stromkabel.
- Berücksichtigen Sie immer die Sicherheitsmassnahmen dieser Anleitung sowie die Gebrauchsanweisung des Benzinmotors.
- Vermeiden Sie den Gebrauch von Druckwasser um elektrische Schaltungen oder Elemente zu säubern.
- Maschine mit einer wasserfesten Plane bedecken.
- **Kontrollieren Sie den Ölstand der Getriebe.**

**Achtung: Bei teilweisen oder vollständigen Öl-mangel in den Untersetzungsgetrieben kann zu vorzeitiger Abnutzung der Elemente führen. Das für die Getriebe zu verwendende Schmieröl sollte den folgenden Eigenschaften entsprechen: Bezeichnung ISO-VG 320 und CLP-320 gemäss DIN 51502.** Sollte es notwendig sein Öl nachzufüllen, entfernen Sie die vorgesehenen Schrauben und füllen Sie mit Schmieröl nach. Achten Sie auf die Qualität und spezifisch für Getriebe mit Bronzeelementen wie zum Beispiel folgende Öle:

<u>HERSTELLER</u>	<u>REFERENZ</u>
FUCHS RENOLIN -----	MP 320
CASTROL-----	ALPHA SP 320
BP-----	GRXP 320
MOBIL-----	MOBILGEAR 632
SHELL-----	OMALA-320
REPSOL-----	SUPERTAURO 320

- **Bei Benzinmotoren** muss der Ölstand geprüft werden. Die Maschine sollte immer waagrecht stehen. Die Motoren der Betonglättmaschine verfügen über einen Alarmsystem, welches den Motors stoppt wenn der Ölstand zu gering ist. Der Motor startet erst wieder, wenn er mit Öl aufgefüllt wurde. Benutzen Sie Öltyp **SAE 15W- 40**.

Die für den Motor anstehenden Wartungsarbeiten werden im Motoranleitungsbuch beschrieben, sowie die verschiedenen Zeitspannen in denen die Arbeiten durchgeführt werden müssen. **Alle angeführten Sicherheitsvorkehrungen für den Motor müssen genau durchgeführt werden.**

- Reinigen Sie die Maschine regelmässig, da sich während des Arbeitsprozesses Betonrestablagerungen oder ähnliches bilden können. Sollten Sie Druckwasser benutzen, so achten Sie darauf, nicht auf den Motor zu zielen.
- Vergessen Sie nicht alle für die Wartungsarbeiten notwendigen Werkzeuge zu entsorgen, wenn Sie die Wartungsarbeiten beendet haben.
- Ersetzen Sie so schnell wie möglich defekte Kabel.
- Sollten Unregelmässigkeiten oder Störungen auftreten, lassen Sie die Maschine von einer Fachperson überprüfen.

**Es ist strengstens verboten Teile, Elemente oder Eigenschaften der Maschine eigenständig zu ändern. SIMA, S.A. ist in keinem Fall für die Folgeschäden durch das nicht Einhalten dieser Vorschriften verantwortlich zu machen.**

### 5.1 ANTRI EBSRI EMEN ERSETZEN

La correa de transmisión **T, Fig.6** es un elemento que se desgasta y deteriora con el uso normal de la maquina y es necesario sustituirla periódicamente. Para ello se retirara el resguardo de las poleas **P, Fig.6** aflojando sus tornillos y se procederá a su cambio. Esta operación no ofrece dificultad ya que con el motor parado la correa se encuentra destensada.

Der Antriebsbriemen (**T, Abb. 6**), muss wegen Abnutzung von Zeit zu Zeit ausgewechselt werden. Entfernen Sie den Riemenscheibenschutz (**P, Fig. 6**) indem Sie die Schrauben lösen und den Wechsel durchführen. Diese Operation erfordert keine Schwierigkeiten, da der Antriebsbriemen bei ausgeschaltetem Motor lose sind.

### 5.2 GLÄTTFLÜGEL ERSETZEN

Die Glättflügel der Betonglättmaschine **P, Fig.7** werden mit speziellem Anitverschleissmetal hergestellt, dass die ständige Reibung mit dem Beton aushält, da dieser jedoch ein stark abtragendes Material ist, kann die Abnutzung der Glättflügel nach einer gewissen Zeit nicht vermiedet werden, womit diese ausgewechselt werden müssen.



Um maximale Lebensdauer zu erzielen sind die Glättflügel speziell für den Gebrauch beider Schaufelflächen entworfen worden. Drehen Sie hierfür die Glättflügel 180°.

Um die Glättflügel zu drehen oder auszuwechseln, lösen Sie die Schrauben (**T, Fig.7**) und führen Sie den Wechsel durch, ziehen Sie anschliessend die Schrauben wieder fest. Sollten zugleich die Schrauben ausgewechselt werden so empfehlen wir ihnen den Gebrauch von DIN 931 Qualität 8.8. (**siehe Fig.7**)

## 6. FEHLER- UND STÖRUNGSBEHEBUNGEN

SCHADEN	MÖGLICHER GRUND	MÖGLICHE LÖSUNG
Benzinmotor startet nicht	Alarmierung Ölstand aktiviert	Füllen Sie Öl nach.
	Benzinventil geschlossen	Öffnen.
	Motorschalter in OFF Position	Wechselschalter in ON Position
	Sicherheitshebel lose.	Drücken und einrasten
Elektromotor startet nicht.	Keine Stromversorgung	Überprüfen Sie das Stromversorgungsnetz. Überprüfen Sie die Position des Thermoschutzschalters und Schutzschalter der Schalttafel. Überprüfen Sie den Anschlusskabel sowie deren korrekten Anschluss.
	Schalter defekt	Austauschen
Benzinmotor beschleunigt nicht.	Gaskabel eingeklemmt oder lose	Gashebel und Kabel prüfen
	Motorprobleme	Von Techniker überprüfen lassen
Die Glättflügel drehen sich nicht mit der Beschleunigung des Motors.	Kupplung eingeklemmt oder defekt	Kupplung untersuchen (austauschen)
	Riemen defekt	Austauschen
	Getriebe eingeklemmt oder defekt	Defekte Elemente austauschen
Die Maschine macht während des normalen Arbeitsprozesses kleine Hüpfen.	Trockene Betonreste in der Zentralscheibe	Zentralscheibe säubern
	Glättflügel unregelmässig abgetragen	Glättflügel wechseln
	Zentralscheibe lose	Anziehen.
	Arme verbogen	Wechseln

### 7. TECHNISCHE DATEN

DATEN	HALCÓN-65		
	G4H	E2 TRIF.	E2 MONO.
	MOTOR	HONDA GX120	Drehstrom
KRAFTSTOFF	Benzin	----	----
ANLASSER	Manuell	Elektrisch	elektrisch
MOTORLEISTUNG	4HP/3KW	2HP/1,5KW	2HP/1,5KW
R.P.M. MOTOR	3600	2800	2800
R.P.M. GLÄTTFLÜGEL	130	90	90
WINKLEINSTELLUNG GLÄTTFLÜGEL	Mechanisch	Mechanisch	Mechanisch
AUSSENRINGØ (mm)	606	606	606
ARBEITSBREITE (mm).	600	600	600
DIMENSIONEN LxBxH (mm)	1390 x 606 x 913		
GEWICHT (kg)	62	63	63

### 8. ELEKTRISCHE SCHALTPLÄNE

HALCON-65-G4H

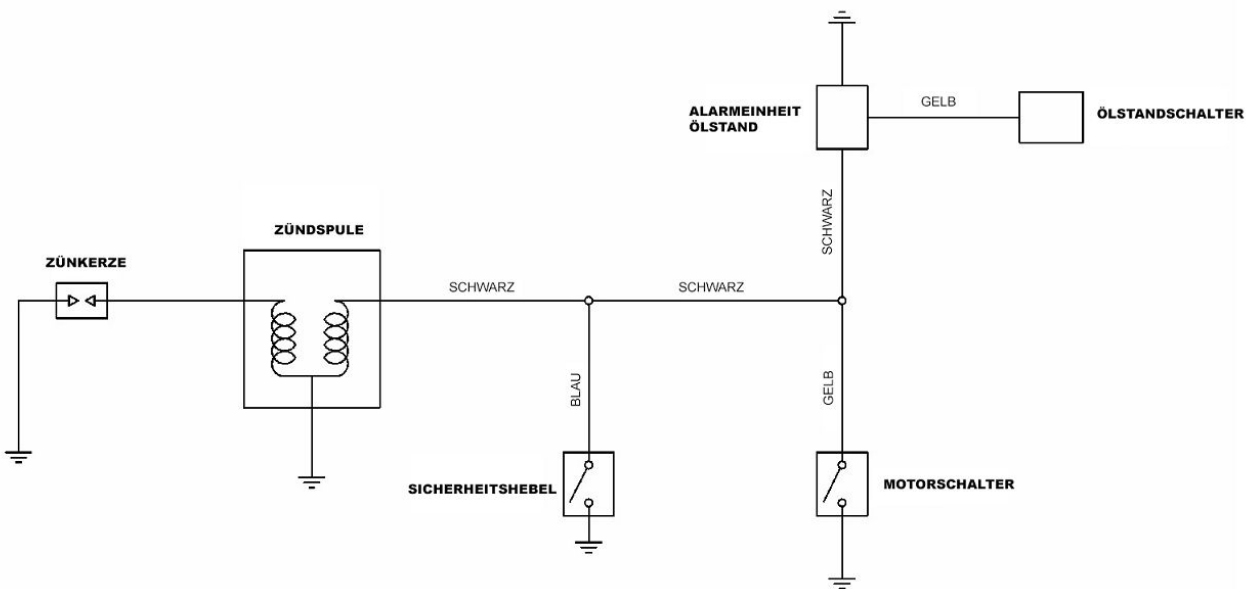

**HALCON-65-E2 DREHSTROM**

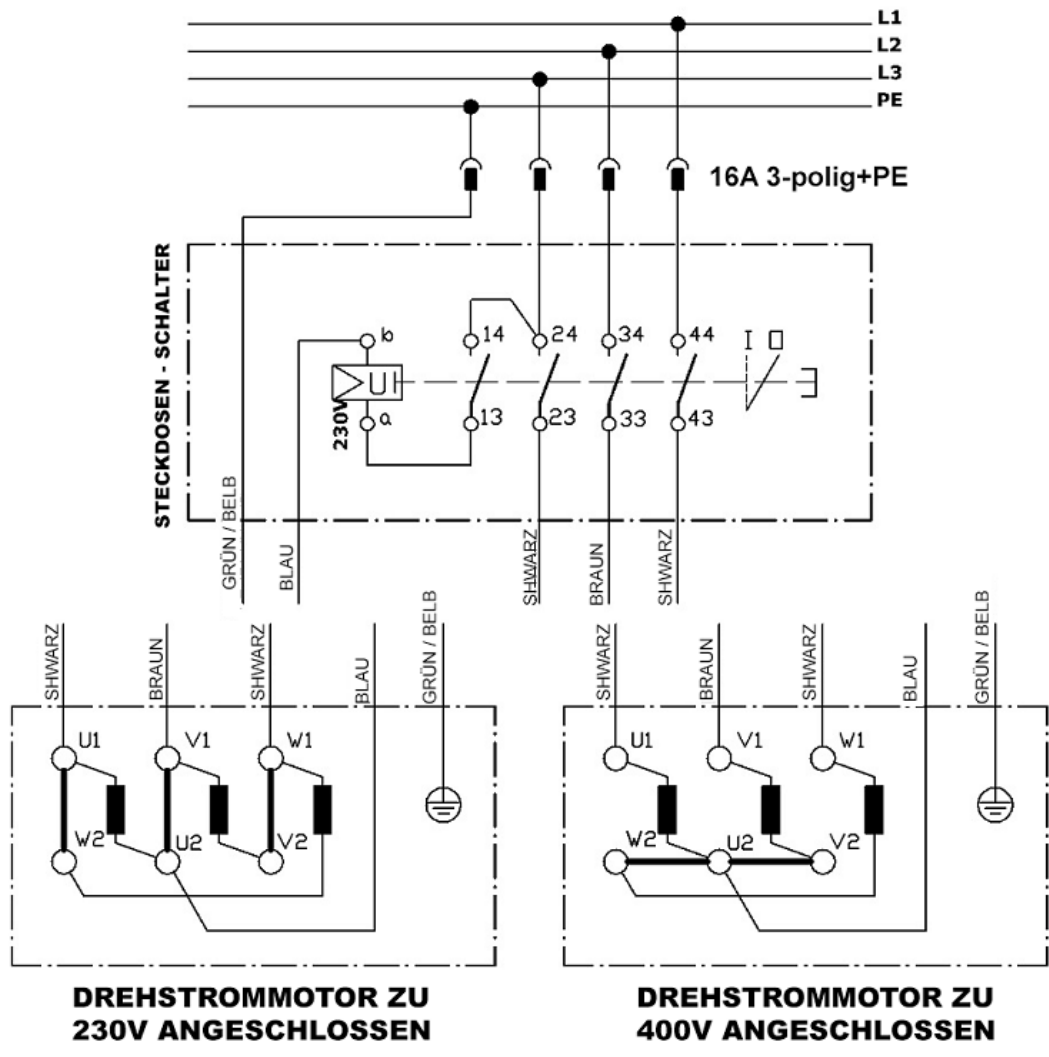

HALCON-65-E2 WECHSELSTROM

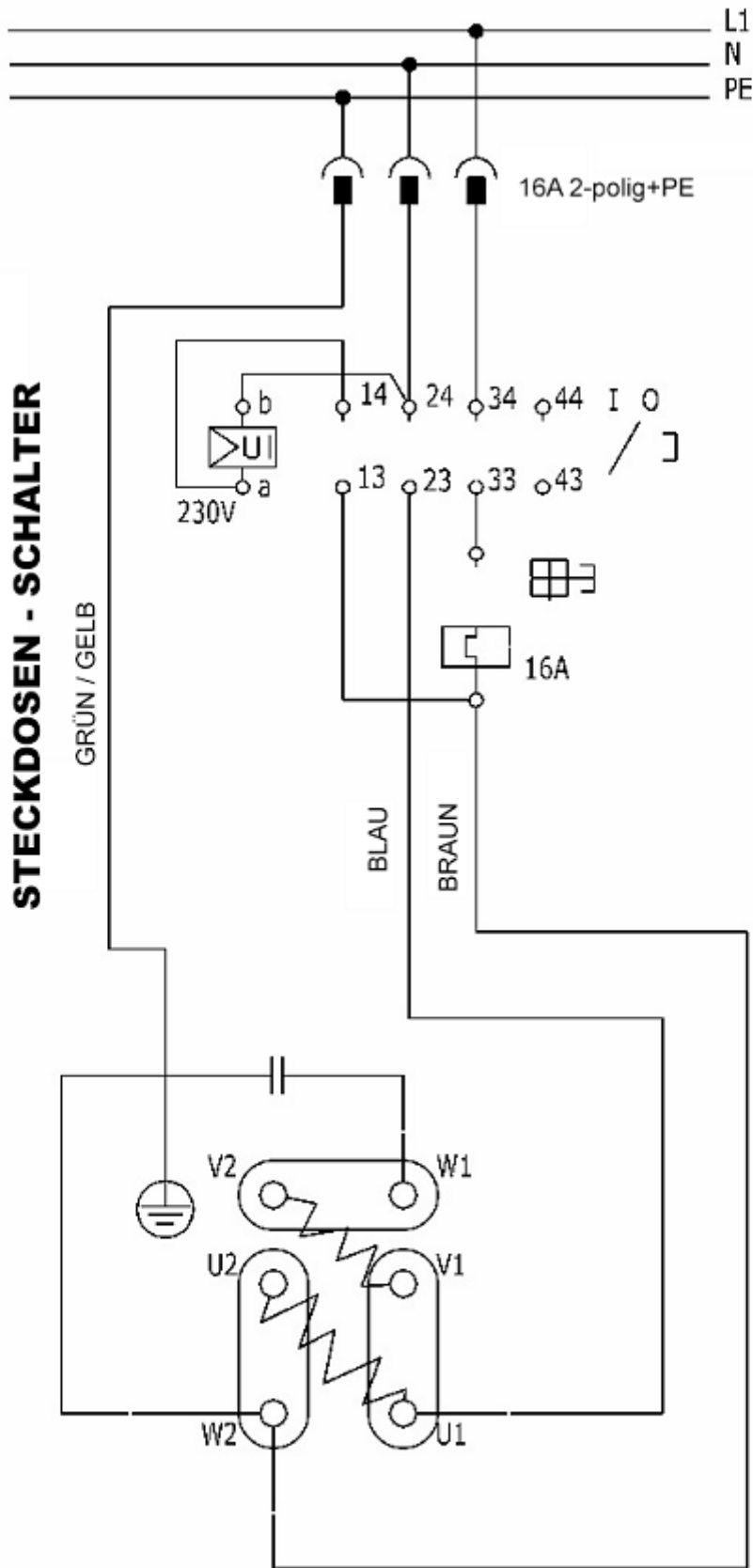

WECHSELSTROMMOTOR ZU 230V

## 9. GARANTIE.

SIMA, S.A. Hersteller von Baumaschinen, verfügt über einen Service-Netzwerk SERVI-SIMA. Die durchgeführten Reparaturen in Garantiezeit von unseren SERVI-SIMA-Netzwerk, sind unter Bedingungen unterzogen, welche das Ziel haben eine hochqualitative Dienstleistung zugewährleisten.

SIMA, S.A. gewährleistet alle seine Produkte gegen jegliche Fabrikationsfehler, die durch in den beigefügten Garantiebedingungen festgelegten Konditionen abgedeckt werden.

Die Garantiebedingungen erlöschen bei Nichterfüllung der entablierten Zahlungsbedingungen.

SIMA S.A. behält sich das Recht vor, seine Produkte ohne Vorankündigungen zu ändern.

## 10. ERSATZTEILE

Die verfügbare Ersatzteile für die Betonglätmaschinen von SIMA, S.A. hergestellt, sind auf der Ersatzteilleiste ausfindig und können durch B2B angezeigt werden.

Um bestimmte Ersatzteile zu bestellen, müssen Sie sich mit der After-Sales-Abteilung von SIMA, S.A. in Verbindung setzen und deutlich die **Artikelnummer**, wie auch das **Modell**, die **Seriennummer** und das **Herstellungsjahr**, welches auf dem Typenschild der Maschine angezeigt wird, angeben.

SIMA, S.A. empfiehlt nur Originalersatzteile des Herstellers zu verwenden, da falsche oder fehlerhafte Ersatzteile die Sicherheit beeinträchtigen, sowie zu Beschädigungen, Fehlfunktionen oder zu Totalausfall der Maschine führen können..

## 11. UMWELTSCHUTZ.



Die Rohstoffe werden wiedergewonnen anstatt zu entsorgen. Die Geräte, Zubehör, Verpackung und Flüssigkeiten sollten für eine ökologische Wiederverwendung an seine dazugehörigen Recyclingbehälter entsorgt werden. Die Kunststoffteile sind zum Recycling markiert.



**EEAG (Entsorgung von Elektro- und Elektronik-Altgeräten). Abfälle aus elektronischen Geräten darf man nicht als unsortierter Abfall entsorgen. Bitte entsorgen Sie diese Produkte bei einer Recycling-Sammelstelle. Damit tragen Sie aktiv zum Schutz der Umwelt bei.**

## 12. ERKLÄRUNG ÜBER LÄRM.

**Schalleistungspegel, die durch die Maschine emittiert wird.**

HALCON-65-G4H                      LWA (dBa) 104

HALCON-65-E2                        LWA (dBa) 104

## 13. ERKLÄRUNG ÜBER MECHANISCHE VIBRATIONEN.

**Aussetzungsgrad der übertragenen Hand-Arm-Vibrationen:**

MODELL	FÜR DIE LINKE HAND m/ s <sup>2</sup>	FÜR DIE RECHTE HAND m/ s <sup>2</sup>
HALCON-65-G4H	0,79867090512	0,99340753457
HALCON-65-E2	0,79867090512	0,99340753457

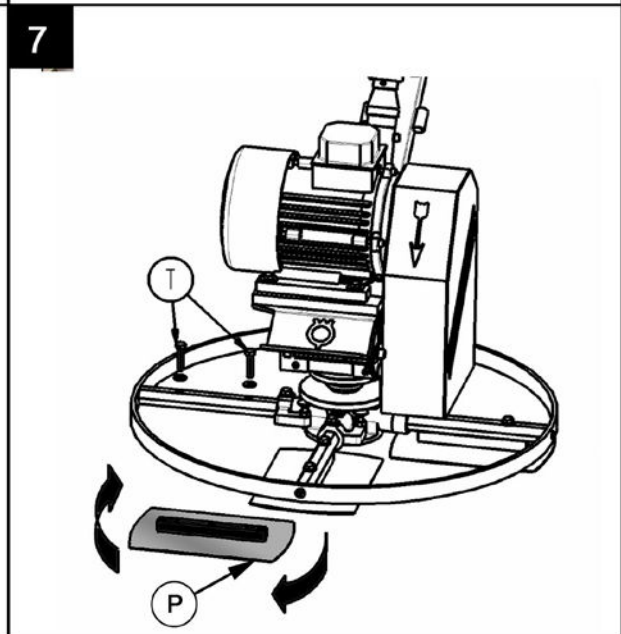
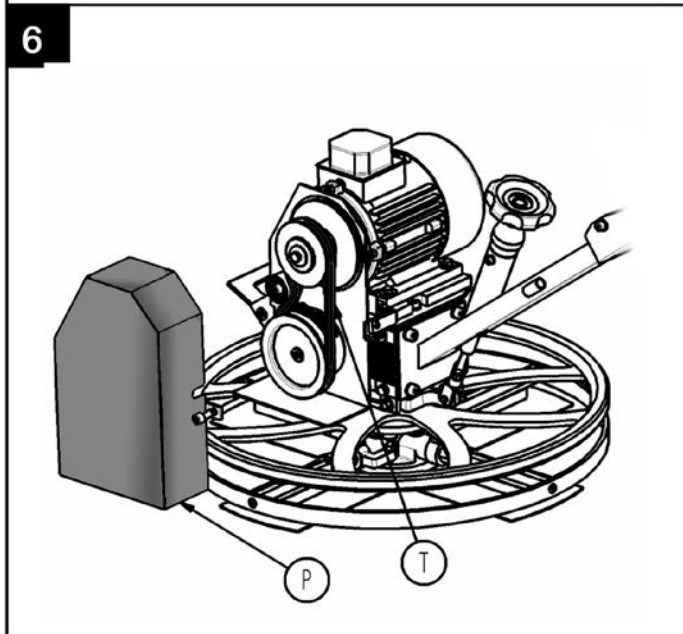
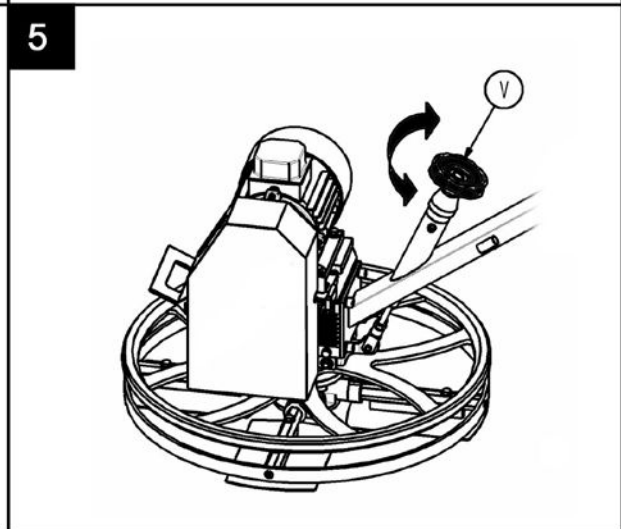
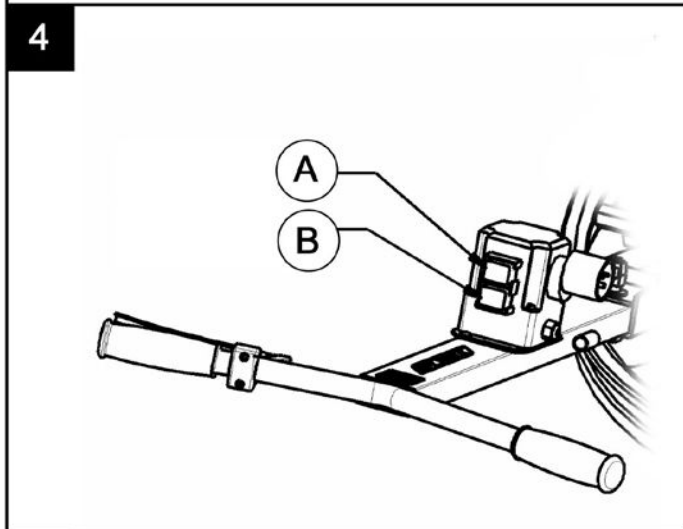
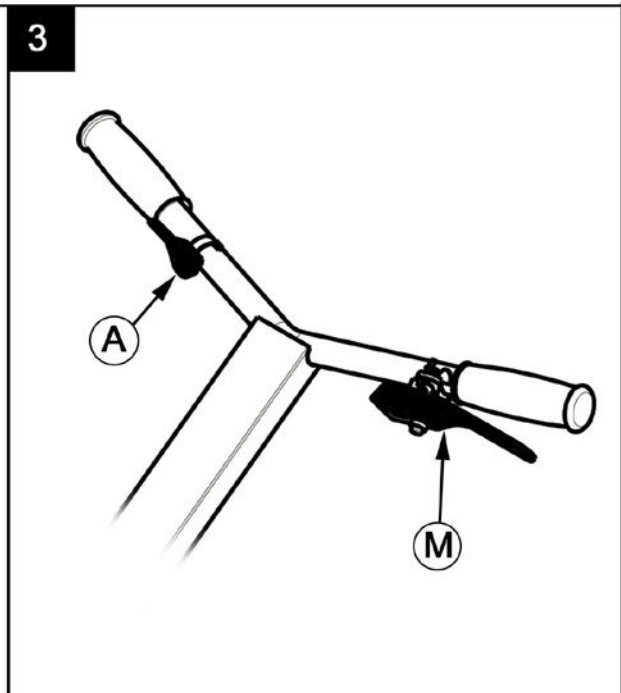
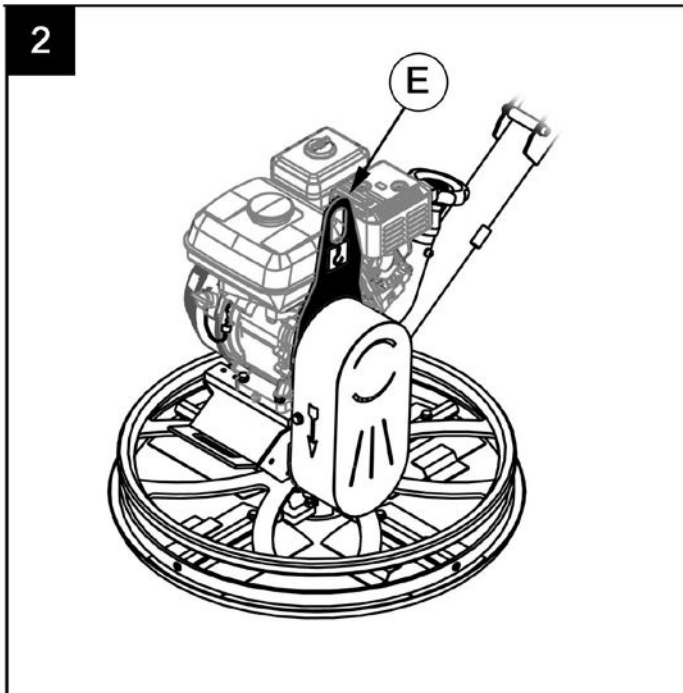

## GARANTIZERTIFIKAT

## AFTER-SALES-SERVICE

## EXEMPLAR FÜR ENDBENUTZER

## DATEN DER MASCHINE

Etikett für Nummerschild

## DATEN DES KÄUFERS

NAME	
ADRESSE	
PLZ./ORTSCHAFT	
LAND	
Tel:	Fax:
e-mail	
KAUFDATUM	

Unterschrift und Firmenstempel Verkäufer

Unterschrift Kunde

## GARANTIEBEDINGUNGEN

- 1.) SIMA, S.A. garantiert, dass seine Produkte frei von Herstellungsfehlern sind und übernimmt die Reparaturen der beschädigten Produkten für einen Zeitraum von **1 JAHR** ab Kaufdatum, welcher in dem Garantiezertifikat angegeben sein muss.
- 2.) Die Garantie deckt ausschliesslich nur die Arbeitskraft und die Reparatur defekter Teile, deren Produkt-Modell und Seriennummer auf dem Garantiezertifikat angegeben werden.
- 3.) Die Reise-, Aufenthalt-, Unterkunft- und Transportkosten, die für Reparaturen entstehen können, werden vom Kunde übernommen.
- 4.) Es wird keine Gewähr übernommen für Schäden, die aus den nachfolgenden Gründen entstanden sind:
  - a) fehlerhafte Installation, b) unsachgemässe Bedienung oder Überbeanspruchung wie beispielsweise Stürze, Schläge, Unfälle c) Übermässige Spannung oder d) aus anderen Gründe, die nicht an das Produkt angerechnet werden können
- 5.) Reparaturen, welche durch die Garantie abgedeckt sind, können nur durch SIMA, S.A. oder durch ihr genehmigte Einrichtungen durchgeführt werden. Jedoch trifft die technischen Abteilung die Entscheidung für die Akzeptanz der Reparatur in Garantiezeit.
- 6.) Diese Garantie erlischt in folgenden Fällen:
  - a) Veränderung und/oder Manipulation des Garantiezertifikates.
  - b) Falls Reparaturen, Ersetzungen und/oder Änderungen an den Maschinen vorgenommen wurden durch Personal/Einrichtung, welche keine Genehmigung der technischen Abteilung von SIMA, S.A. hatten.
  - c) Bei Installationen von Geräten oder Teile, die von SIMA, S.A. nicht homologiert sind.
- 7.) SIMA S.A. übernimmt keine Haftung für Schäden, welche durch eine Betriebsstörung des Produktes verursacht wurden. Dazu gehören die Beschwerden, die Transportkosten, die Telefonanrufe und den Verlust von persönlichen und geschäftlichen Eigentum sowie Lohnausfall.
- 8.) Bei den Motoren, im Falle einer Betriebsstörung während der Garantiezeit, müssen an SIMA's Hauptsitz oder an den Motorenhersteller gesendet werden um die Garantie zu feststellen.
- 9.) Das Exemplar des Garantiezertifikates für den Hersteller muss innerhalb von 30 Kalendertagen ab Kaufdatum an SIMA, S.A. gesendet werden damit Sie sich an der Garantie profitieren können. Um Ihr Garantieanrecht anzufordern, müssen Sie die Rechnung mit dem Verkäufer Stempel und Seriennummer des Produktes einreichen.



SOCIEDAD INDUSTRIAL DE MAQUINARIA ANDALUZA, S.A.  
 POL. IND. JUNCARIL, C/ALBUÑOL, PARC. 250  
 18220 ALBOLOTE (GRANADA, SPANIEN)  
 Tel.: +34 - 958-49 04 10 – Fax: +34 - 958-46 66 45  
 Herstellung von Baumaschinen

## GARANTIZERTIFIKAT

## AFTER-SALES-SERVICE

## EXEMPLAR FÜR DEN HERSTELLER

## DATEN DER MASCHINE

Etikett für Nummerschild

## DATEN DES KÄUFERS

NAMEN

ADRESSE

PLZ / ORTSCHAFT

LAND

Tel.:

Fax:

e-mail

KAUFDATUM

Unterschrift und Firmenstempel Verkäufer

Unterschrift Kunde

## GARANTIEBEDINGUNGEN

- 1.) SIMA, S.A. garantiert, dass seine Produkte frei von Herstellungsfehlern sind und übernimmt die Reparaturen der beschädigten Produkten für einen Zeitraum von **1 JAHR** ab Kaufdatum, welcher in dem Garantiezertifikat angegeben sein muss.
- 2.) Die Garantie deckt ausschliesslich nur die Arbeitskraft und die Reparatur defekter Teile, deren Produkt-Modell und Seriennummer auf dem Garantiezertifikat angegeben werden.
- 3.) Die Reise-, Aufenthalt-, Unterkunft- und Transportkosten, die für Reparaturen entstehen können, werden vom Kunde übernommen.
- 4.) Es wird keine Gewähr übernommen für Schäden, die aus den nachfolgenden Gründen entstanden sind:
  - a) fehlerhafte Installation, b) unsachgemässe Bedienung oder Überbeanspruchung wie beispielsweise Stürze, Schläge, Unfälle c) Übermässige Spannung oder d) aus anderen Gründe, die nicht an das Produkt angerechnet werden können
- 5.) Reparaturen, welche durch die Garantie abgedeckt sind, können nur durch SIMA, S.A. oder durch ihr genehmigte Einrichtungen durchgeführt werden. Jedoch trifft die technischen Abteilung die Entscheidung für die Akzeptanz der Reparatur in Garantiezeit.
- 6.) Diese Garantie erlischt in folgenden Fällen:
  - a) Veränderung und/oder Manipulation des Garantiezertifikates.
  - b) Falls Reparaturen, Ersetzungen und/oder Änderungen an den Maschinen vorgenommen wurden durch Personal/Einrichtung, welche keine Genehmigung der technischen Abteilung von SIMA, S.A. hatten.
  - c) Bei Installationen von Geräten oder Teile, die von SIMA, S.A. nicht homologiert sind.
- 7.) SIMA S.A. übernimmt keine Haftung für Schäden, welche durch eine Betriebsstörung des Produktes verursacht wurden. Dazu gehören die Beschwerden, die Transportkosten, die Telefonanrufe und den Verlust von persönlichen und geschäftlichen Eigentum sowie Lohnausfall.
- 8.) Bei den Motoren, im Falle einer Betriebsstörung während der Garantiezeit, müssen an SIMA's Hauptsitz oder an den Motorenhersteller gesendet werden um die Garantie zu feststellen.
- 9.) Das Exemplar des Garantiezertifikates für den Hersteller muss innerhalb von 30 Kalendertagen ab Kaufdatum an SIMA, S.A. gesendet werden damit Sie sich an der Garantie profitieren können. Um Ihr Garantierecht anzufordern, müssen Sie die Rechnung mit dem Verkäufer Stempel und Seriennummer des Produktes einreichen.

SOCIEDAD INDUSTRIAL DE MAQUINARIA ANDALUZA, S.A.

POL. IND. JUNCARIL, C/ALBUÑOL, PARC. 250

18220 ALBOLOTE (GRANADA, SPANIEN)

Tel.: +34 - 958-49 04 10 - Fax: +34 - 958-46 66 45

Herstellung von Baumaschinen







SOCIEDAD INDUSTRIAL DE MAQUINARIA ANDALUZA, S.A.

POL. IND. JUNCARIL, C/ALBUÑOL, PARC. 250

18220 ALBOLOTE (GRANADA, SPANIEN)

Tel.: +34 - 958-49 04 10 – Fax: +34 - 958-46 66 45

HERSTELLUNG VON BAUMASCHINEN